

# {Обозначение}

X15 CU09SAM

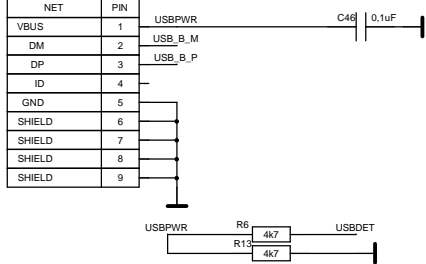

X5 (Value)

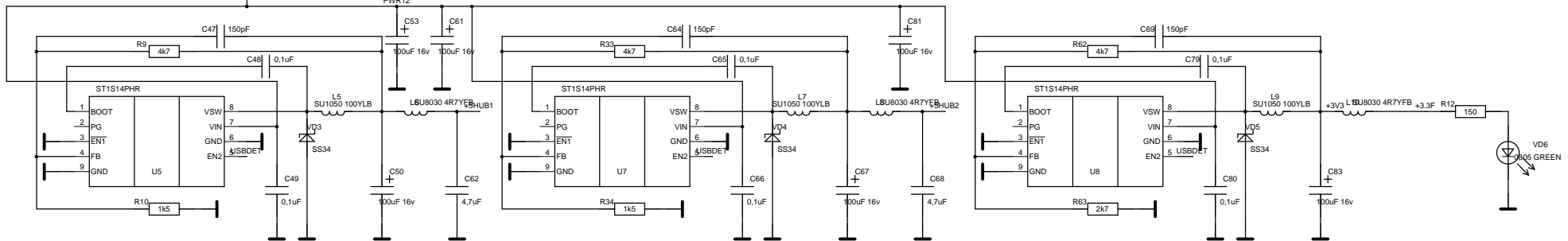
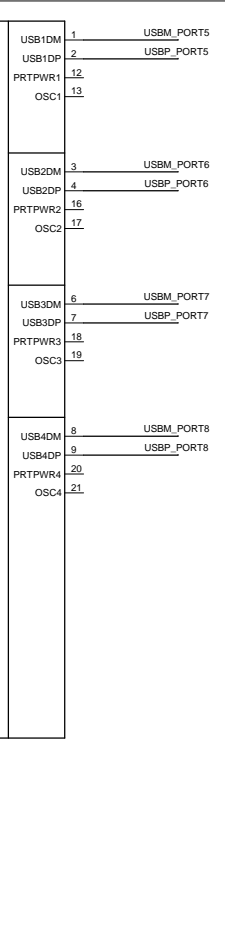
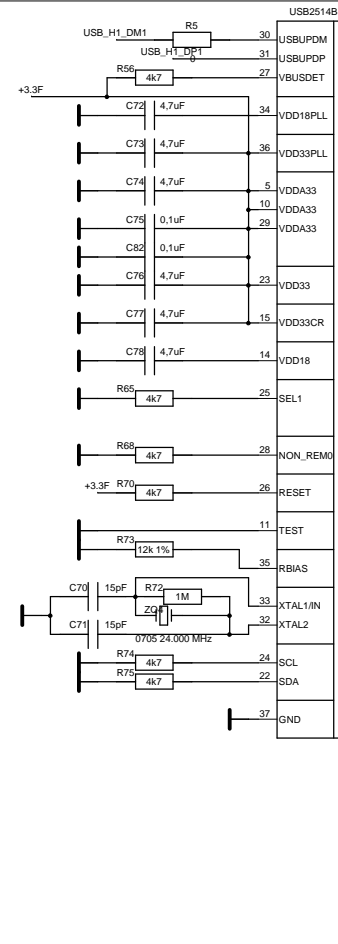
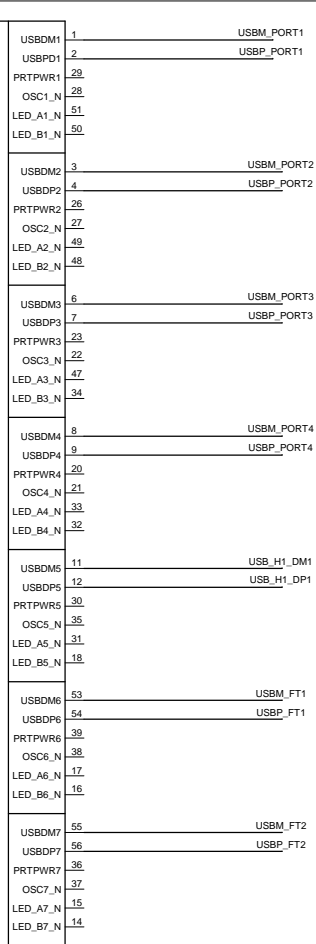
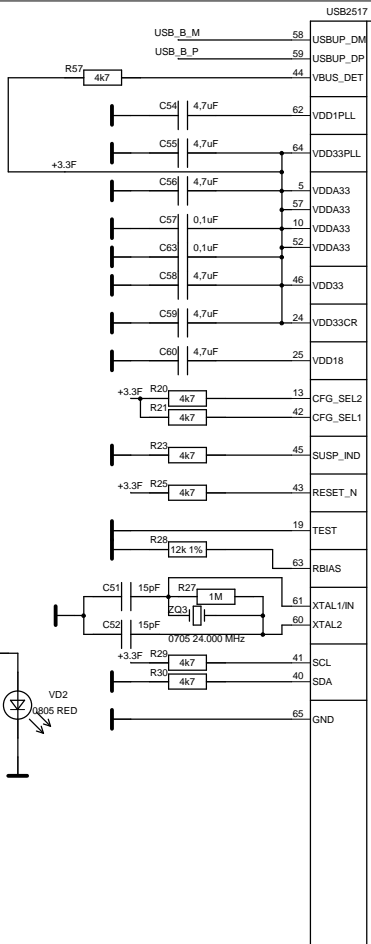
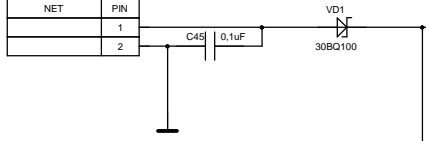

Изм. № док. / Подпись и дата / Взам. инв. № док. / Подпись и дата / Инв. № подл.

# {Обозначение}

Изм. Лист	№ док.	Подпись	Дата	{Наименование}	Лит	Масса	Масштаб
Разраб.	{Разраб.}						
Пров.	{Проверил}						
Н.контр.	{Н.контр.}			Схема электрическая принципиальная	Лист {?}	Листов {??}	
Утв.	{Утвердил}						

{Обозначение}

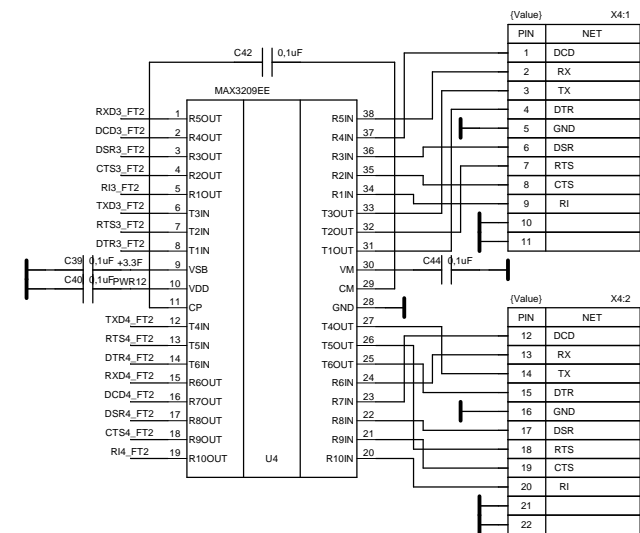
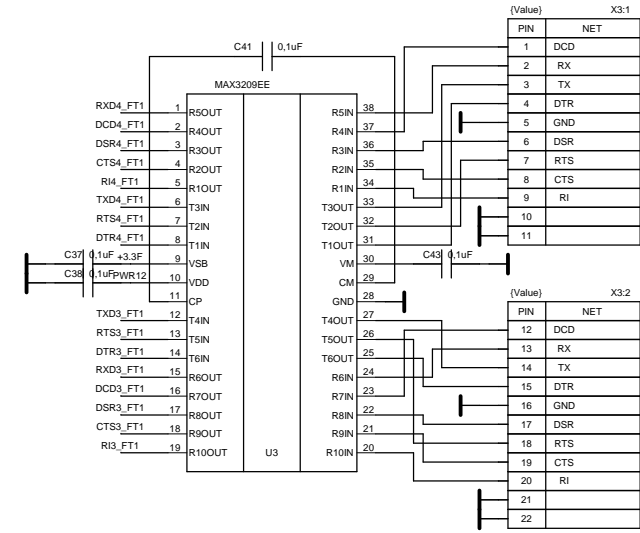
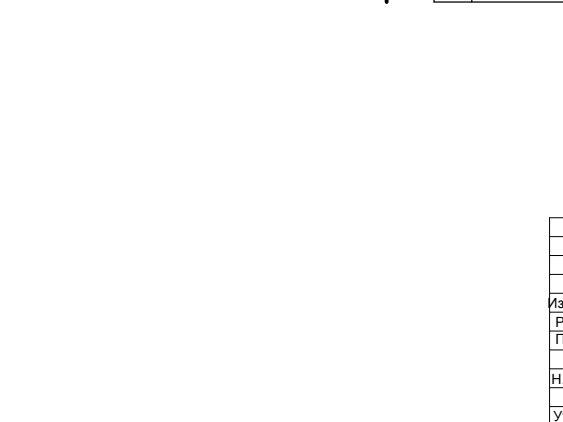
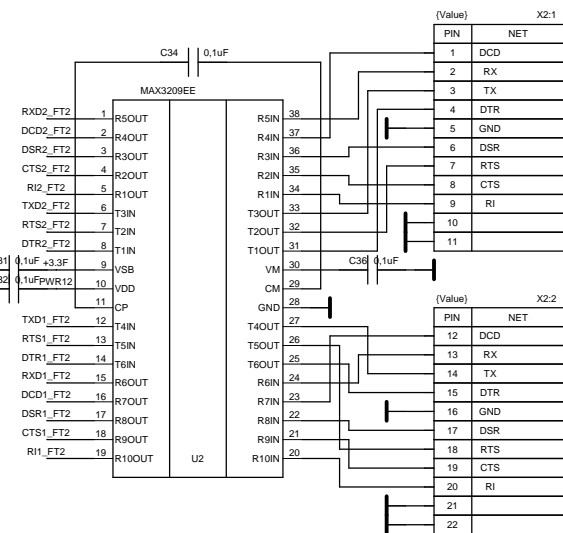
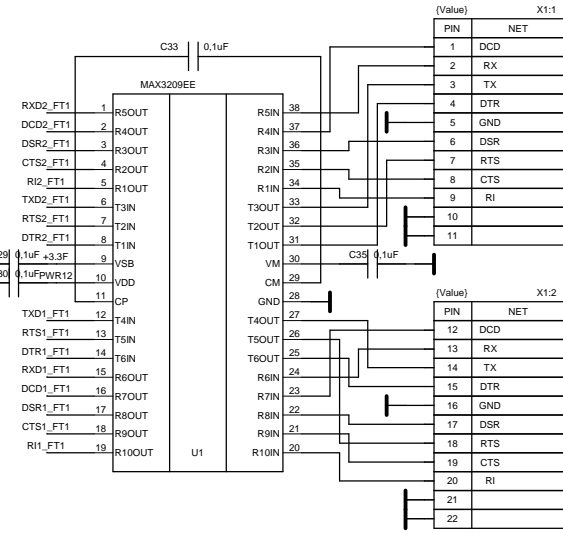
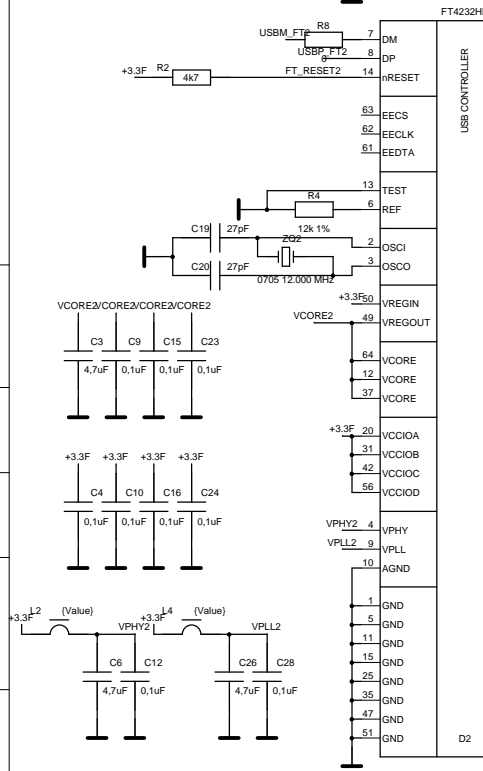
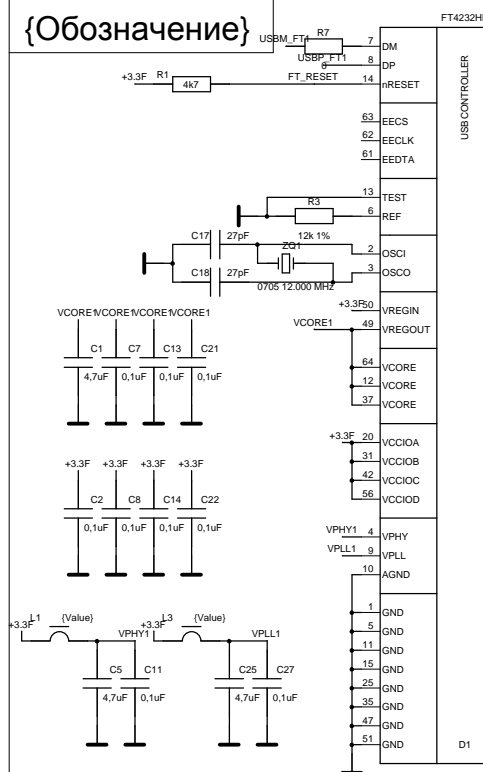

Имя, инв. №/инв. № дубл., Подпись и дата

Имя, инв. №/инв. № дубл., Подпись и дата

Имя, инв. №/инв. № дубл., Подпись и дата

				{Обозначение}			
Изм.Лист	№ докум.	Подпись	Дата	{Наименование}	Лит	Масса	Масштаб
Разраб.	{Разраб.}				Схема электрическая принципиальная		
Пров.	{Проверил}			Лист {?} Листов {??}			
Н.контр.	{Н.контр.}						
Утв.	{Утвердил}						

{Обозначение}

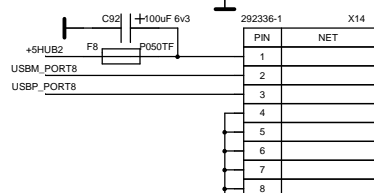
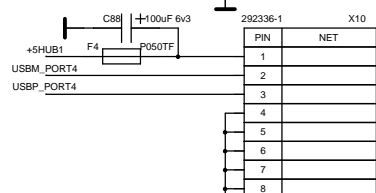
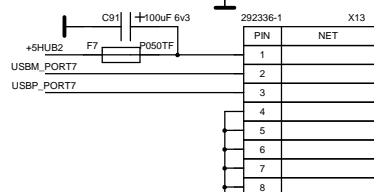
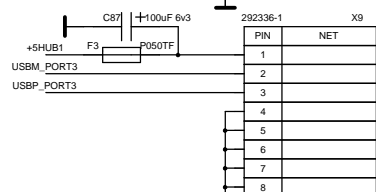
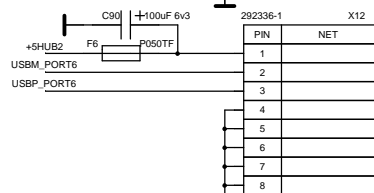
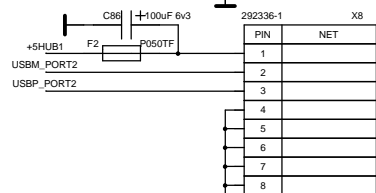
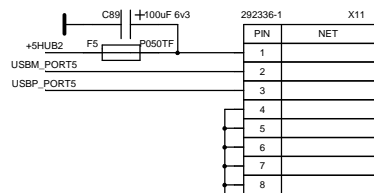
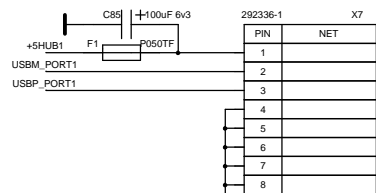

Имя, № подл., Подпись и дата, Взам. инв. №/инв. № дубл., Подпись и дата

				{Обозначение}				
Изм.	Лист	№ докум.	Подпись	Дата	{Наименование}	Лит	Масса	Масштаб
Разраб.		{Разраб.}						
Пров.		{Проверил}			Схема электрическая принципиальная	Лист {?}	Листов {??}	
Н.контр.		{Н.контр.}						
Утв.		{Утвердил}						